



**POLSKA**  
**SPÓŁKA GAZOWNICTWA**

# Usługa dystrybucyjna

Warszawa, 16 października 2014 r.

# Agenda

1. Instrukcja Ruchu i Eksploatacji Sieci Dystrybucyjnej (IRiESD)
2. Umowa o świadczenie usług dystrybucji paliwa gazowego (UD)
3. Pojedyncze Zlecenie Dystrybucji (PZD)
4. PZD – Zmiana sprzedawcy
5. Rozliczenia
6. Wymiana informacji

1. Instrukcja Ruchu i Eksploatacji Sieci Dystrybucyjnej (IRiESD)
2. Umowa o świadczenie usług dystrybucji paliwa gazowego (UD)
3. Pojedyncze Zlecenie Dystrybucji (PZD)
4. PZD – Zmiana sprzedawcy
5. Rozliczenia
6. Wymiana informacji

# IRiESD – otoczenie regulacyjne

## Ustawa Prawo energetyczne

Art. 9g. ust. 12. Użytkownicy systemu, w tym odbiorcy są obowiązani stosować się do warunków i wymagań oraz procedur postępowania i wymiany informacji określonych w instrukcji ruchu i eksploatacji sieci dystrybucyjnej.

**Instrukcja ta stanowi część umowy o świadczenie dystrybucji paliw gazowych lub umowy kompleksowej.**

Art. 4. ust. 2. Przedsiębiorstwo energetyczne zajmujące się dystrybucją paliw gazowych jest obowiązane zapewnić wszystkim odbiorcom oraz przedsiębiorstwom zajmującym się sprzedażą paliw gazowych, **na zasadzie równoprawnego traktowania, świadczenie usług** dystrybucji paliw gazowych, na zasadach i w zakresie określonym w ustawie; **świadczenie usług dystrybucji tych paliw odbywa się na podstawie umowy o świadczenie tych usług.**

# IRiESD – zmiany w 2014 r. (decyzja Prezesa URE z dnia 23.12.2013 r.)

Do najistotniejszych zmian wprowadzonych w IRiESD należą:

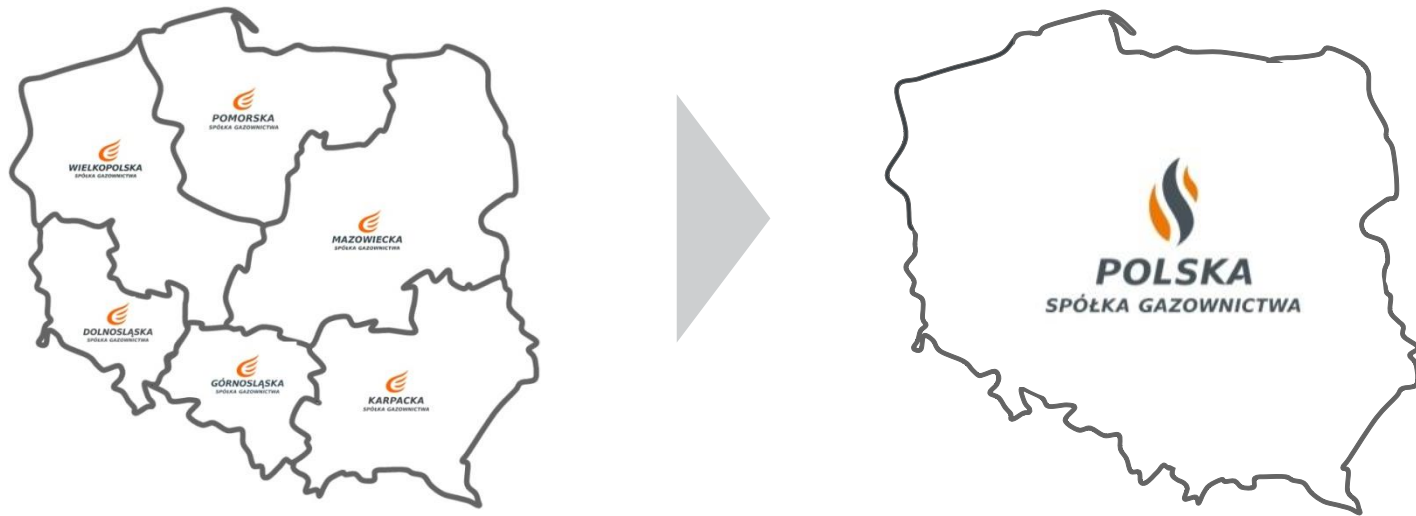

- Utworzenie jednego obszaru dystrybucyjnego dla każdego rodzaju gazu.

Podstawową korzyścią płynącą z utworzenia jednego obszaru dystrybucyjnego jest **możliwość korzystania przez ZUD z usługi dystrybucji na obszarze całego kraju, na podstawie jednej umowy o świadczenie usług dystrybucji** oraz ułatwienia w zakresie bilansowania systemu dystrybucyjnego.

# IRiESD – zmiany w 2014 r. (decyzja Prezesa URE z dnia 23.12.2013 r.)

- Wprowadzenie zmian w zasadach bilansowania systemu dystrybucyjnego.
- Umożliwienie świadczenia usługi dystrybucji na zasadach przerywanych.
- Wprowadzenie postanowień w zakresie montażu przedpłatowych układów pomiarowych (montaż obligatoryjny lub fakultatywny).
- Określenie prawa OSD do pobierania zabezpieczenia finansowego na zabezpieczenie roszczeń OSD wynikających z umowy dystrybucyjnej.

# IRiESD – zmiany w 2014 r. (decyzja Prezesa URE z dnia 29.07.2014 r.)

- Określenie zasad wyznaczania ciepła spalania w obszarach rozliczeniowych ciepła spalania (ORCS).
- Określenie zasad wyznaczania ilości paliwa gazowego wyrażonej w jednostkach energii (kWh) w punktach wyjścia z systemu gazowego.
- Określenie katalogu informacji jakie będą przekazywane ZUD na potrzeby prowadzenia rozliczeń z odbiorcami w jednostkach energii.
- Wprowadzenie zasad funkcjonowania PZD na okres rozruchu technologicznego, które będzie składane w celu świadczenia usługi dystrybucji w okresie rozruchu technologicznego do nowego lub modernizowanego punktu wyjścia.
- Doprecyzowanie zasad wyznaczania obszarów dystrybucyjnych, w szczególności obszaru dystrybucyjnego dla gazu Lw.

1. Instrukcja Ruchu i Eksploatacji Sieci Dystrybucyjnej (IRiESD)
2. Umowa o świadczenie usług dystrybucji paliwa gazowego (UD)
3. Pojedyncze Zlecenie Dystrybucji (PZD)
4. PZD – Zmiana sprzedawcy
5. Rozliczenia
6. Wymiana informacji



# UD - warunki wymagane do zawarcia umowy

Podmiot ubiegający się o zawarcie umowy dystrybucyjnej powinien:

- dostarczyć prawidłowo wypełniony wniosek o zawarcie umowy dystrybucyjnej,
- przedstawić poniższe dokumenty i zaświadczenia:
  - dokumenty potwierdzające formę prawną prowadzonej działalności,
  - pełnomocnictwo lub dokumenty potwierdzające prawo osób reprezentujących podmiot do zaciągania w jego imieniu zobowiązań,
  - dokument poświadczający nadanie numeru identyfikacji podatkowej,
  - dokument poświadczający nadanie numeru statystycznego REGON,
  - odpis koncesji, promesę koncesji lub oświadczenie, iż działalność wykonywana przez podmiot nie wymaga koncesji przewidzianej Ustawą Prawo energetyczne.

# Umowa dystrybucyjna – tryb zawierania umowy

- Wniosek o zawarcie umowy dystrybucyjnej - rozpatrywany w terminie 30 dni od jego wpływu.
- W przypadku konieczności uzupełniania wniosku z powodów niespełnienia wymogów formalnych za datę złożenia wniosku przyjmuje się dzień jego złożenia w prawidłowej formie.
- Drobne błędy lub braki formalne, nie wpływają na określenie daty złożenia wniosku.
- Nie później niż 7 dni roboczych od daty otrzymania wniosku, OSD wzywa wnioskodawcę do złożenia prawidłowo wypełnionego wniosku lub uzupełnienia o wymagane dokumenty, w terminie 7 dni od doręczenia wezwania.
- Wniosek pozostawia się bez rozpatrzenia, jeżeli wnioskodawca nie prześle prawidłowo wypełnionego lub uzupełnionego wniosku w terminie wymienionym powyżej.
- OSD przekazuje wnioskodawcy informację o jego przyjęciu, odrzuceniu lub odmowie zawarcia umowy dystrybucyjnej - w ciągu 30 dni kalendarzowych od złożenia prawidłowo wypełnionego i kompletnego wniosku.

# Umowa dystrybucyjna – tryb zawierania umowy

- W przypadku pozytywnego rozpatrzenia wniosku, OSD przekazuje wnioskodawcy parafowaną umowę dystrybucyjną - nie później niż 3 dni robocze od daty zakończenia jego rozpatrywania.
- Wnioskodawca przekazuje do OSD jednostronnie podpisaną umowę dystrybucyjną – do 30 dni roboczych, licząc od dnia doręczenia parafowanej umowy dystrybucyjnej.
- OSD przesyła wnioskodawcy podpisaną umowę dystrybucyjną – do 7 dni roboczych od dnia doręczenia umowy podpisanej przez wnioskodawcę.

**Po zawarciu umowy, wnioskodawca uzyskuje status ZUD.**

Umowa dystrybucyjna ma charakter ramowy.

Do świadczenia usług dystrybucji konieczne jest złożenie PZD.

**PZD należy składać we właściwym Oddziale OSD ze względu na miejsce świadczenia usługi Dystrybucji, które ustalane jest w oparciu o fizyczną lokalizację punktu wyjścia, do którego świadczona będzie usługa Dystrybucji.**

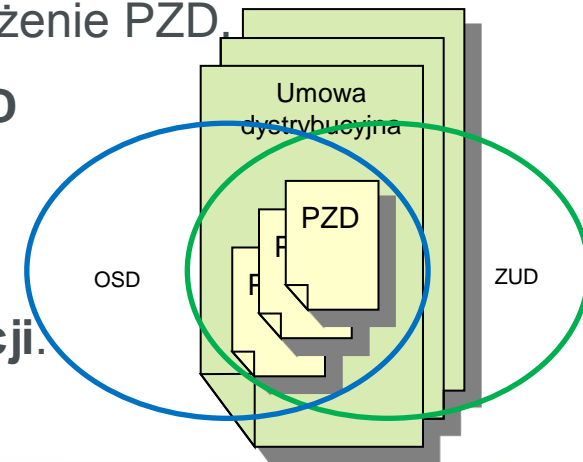

1. Instrukcja Ruchu i Eksploatacji Sieci Dystrybucyjnej (IRiESD)
2. Umowa o świadczenie usług dystrybucji paliwa gazowego (UD)
3. **Pojedyncze Zlecenie Dystrybucji (PZD)**
4. PZD – Zmiana sprzedawcy
5. Rozliczenia
6. Wymiana informacji

# PZD – Zasady zlecania usługi dystrybucji

- ZUD dokonuje zlecenia świadczenia usługi dystrybucji składając PZD do OSD.
- ZUD może złożyć Zbiorcze Zgłoszenie PZD, obejmujące wiele PZD.
- W PZD ZUD wskazuje obszar dystrybucyjny, wybrany punkt/punkty wejścia (np. PWE<sub>z</sub>) oraz punkt wyjścia, do którego ma być świadczona usługa dystrybucji przez OSD.
- ZUD składa oświadczenie, iż zgodnie z IRiESP posiada status ZUP i dysponuje paliwem gazowym w odpowiednim punkcie wejścia z systemu przesyłowego lub innym punkcie wejścia PWE<sub>z</sub> przyłączonym do obszaru dystrybucyjnego E lub Lw.
- Kwalifikacja do określonego typu PZD (w szczególności PZDS lub PZDR) dokonywana jest odrębnie dla każdego punktu wyjścia w oparciu kryteria określone w Taryfie PSG.

# PZD – rozpatrywanie wniosku

Rozpatrywanie PZD przeprowadzane jest dwuetapowo:

- Etap 1 – weryfikacja formalna,
  - Jeżeli PZD nie spełnia wymogów formalnych lub jeżeli w złożonym PZD występują błędy lub braki, OSD wzywa ZUD do złożenia prawidłowo wypełnionego PZD lub uzupełnienia o wymagane dokumenty i informacje - nie później niż 7 dni roboczych (5 dni roboczych dla usług krótkoterminowych) od daty otrzymania PZD,
  - ZUD składa prawidłowo wypełnionego PZD - w terminie 7 dni od doręczenia wezwania,
  - Jeżeli ZUD nie prześle prawidłowo wypełnionego lub uzupełnionego PZD – wniosek pozostawia się bez rozpatrzenia.
- Etap 2 – weryfikacja merytoryczna.
  - Na etapie weryfikacji merytorycznej PZD OSD ocenia, czy spełnione są warunki techniczne określone w IRiESD, w szczególności czy istnieją możliwości techniczne realizacji wnioskowanej usługi we wskazanych w PZD punktach wejścia i wyjścia.

OSD przekazuje ZUD informację o jego przyjęciu, odrzuceniu lub odmowie świadczenia usług dystrybucji – do 14 dni kalendarzowych od złożenia prawidłowo wypełnionego i kompletnego wniosku.

Rozpatrywanie PZD może zostać wstrzymane do czasu przedłożenia przez ZUD zwiększenia wartości zabezpieczenia finansowego.

# Zbiorcze Zgłoszenie Zapotrzebowania (ZZZ)

- W celu realizacji umowy dystrybucyjnej ZUD przekazuje OSD ZZZ na kolejny rok gazowy w podziale na miesiące, odrębnie dla poszczególnych obszarów dystrybucyjnych - do 10 marca każdego roku gazowego.
- **ZZZ składane są przez ZUD w Oddziałach OSD właściwych ze względu na miejsce świadczenia usługi Dystrybucji, które ustalane jest w oparciu o fizyczną lokalizację Punktów wyjścia, do których świadczona będzie usługa Dystrybucji.**
- OSD przekazuje ZUD informację o przyjęciu lub odrzuceniu ZZZ - do 31 marca (w przypadku gdy OSD nie przekaże informacji o przyjęciu lub odrzuceniu ZZZ, złożone przez ZUD ZZZ traktowane jest jako zatwierdzone przez OSD).
- W przypadku odrzucenia ZZZ, OSD podaje przyczyny odrzucenia.
- W przypadku odrzucenia ZZZ ZUD przekaże OSD skorygowane ZZZ - do 10 kwietnia.
- OSD przekaże ZUD informację o przyjęciu lub odrzuceniu skorygowanego ZZZ - do 20 kwietnia.
- W przypadku nieprzekazania przez ZUD ZZZ w wyznaczonym terminie, OSD przyjmie do realizacji ostatecznie zatwierdzone ZZZ, a w przypadku jego braku dane z PZD.

1. Instrukcja Ruchu i Eksploatacji Sieci Dystrybucyjnej (IRiESD)
2. Umowa o świadczenie usług dystrybucji paliwa gazowego (UD)
3. Pojedyncze Zlecenie Dystrybucji (PZD)
4. PZD – Zmiana sprzedawcy
5. Rozliczenia
6. Wymiana informacji



# PZD - Zmiana Sprzedawcy

## Procedura Zmiany Sprzedawcy

- Odbiorca przyłączony do sieci dystrybucyjnej OSD ma prawo do zmiany sprzedawcy paliwa gazowego.
- Odbiorca nie ponosi wobec OSD żadnych opłat związanych z przeprowadzaniem procesu zmiany sprzedawcy.
- Procedura zmiany sprzedawcy trwa nie dłużej niż 21 dni, licząc od dnia złożenia powiadomienia o zmianie sprzedawcy, tj. PZD, przez Odbiorcę lub upoważnionego przez niego sprzedawcę do OSD.
- Odbiorca dokonuje wyboru nowego sprzedawcy i zawiera z nim umowę kompleksową lub umowę sprzedaży paliwa gazowego.
- Odbiorca lub nowy sprzedawca działający z upoważnienia Odbiorcy wypowiada lub częściowo wypowiada umowę sprzedaży lub umowę kompleksową dotychczasowemu sprzedawcy i składa stosowne PZD.
- W PZD należy złożyć oświadczenie Odbiorcy o rozwiązaniu umowy sprzedaży paliwa gazowego z dotychczasowym sprzedawcą na dzień rozpoczęcia sprzedaży przez nowego sprzedawcę.

# PZD - Zmiana Sprzedawcy

## Procedura Zmiany Sprzedawcy – cd.

- Umowa, na podstawie której przedsiębiorstwo energetyczne dostarcza paliwo gazowe Odbiorcy w gospodarstwie domowym, ulega rozwiązaniu z ostatnim dniem miesiąca następującego po miesiącu, w którym oświadczenie tego Odbiorcy dotarło do przedsiębiorstwa energetycznego. Odbiorca ten może wskazać późniejszy termin rozwiązania umowy.
- Procedura zmiany sprzedawcy następuje poprzez złożenie PZD, dlatego też odpowiednio nowy sprzedawca lub Odbiorca, który przejął obowiązki transportowe paliwa gazowego do punktu wyjścia z sieci OSD, musi mieć zawartą umowę dystrybucyjną z danym OSD i status ZUD. Umowa dystrybucyjna z danym OSD powinna zostać zawarta przed lub równocześnie ze złożeniem PZD.

# PZD - Zmiana Sprzedawcy

## Procedura Zmiany Sprzedawcy – cd.

- OSD informuje nowego sprzedawcę lub Odbiorcę o terminie rozpoczęcia realizacji PZD oraz dotychczasowego sprzedawcę o terminie zakończenia realizacji PZD.
- Parametry PZD wykorzystywane przez dotychczasowego sprzedawcę przysługują odpowiednio nowemu sprzedawcy lub Odbiorcy (ZUD) („zasada plecaka”). Postanowienia niniejszego punktu stosuje się odpowiednio w przypadku częściowej zmiany sprzedawcy.
- OSD w ramach procedury zmiany sprzedawcy dokonuje odczytu wskazań układu pomiarowego w celu dokonania rozliczeń dotychczasowego sprzedawcy z Odbiorcą.
- OSD dokonuje odczytu nie później niż w ciągu 5 dni roboczych od ostatniego dnia obowiązywania PZD dotychczasowego sprzedawcy. W przypadku braku możliwości dokonania tego odczytu, OSD dokonuje oszacowania ilości odebranego paliwa gazowego.

# PZD – Zmiana sprzedawcy

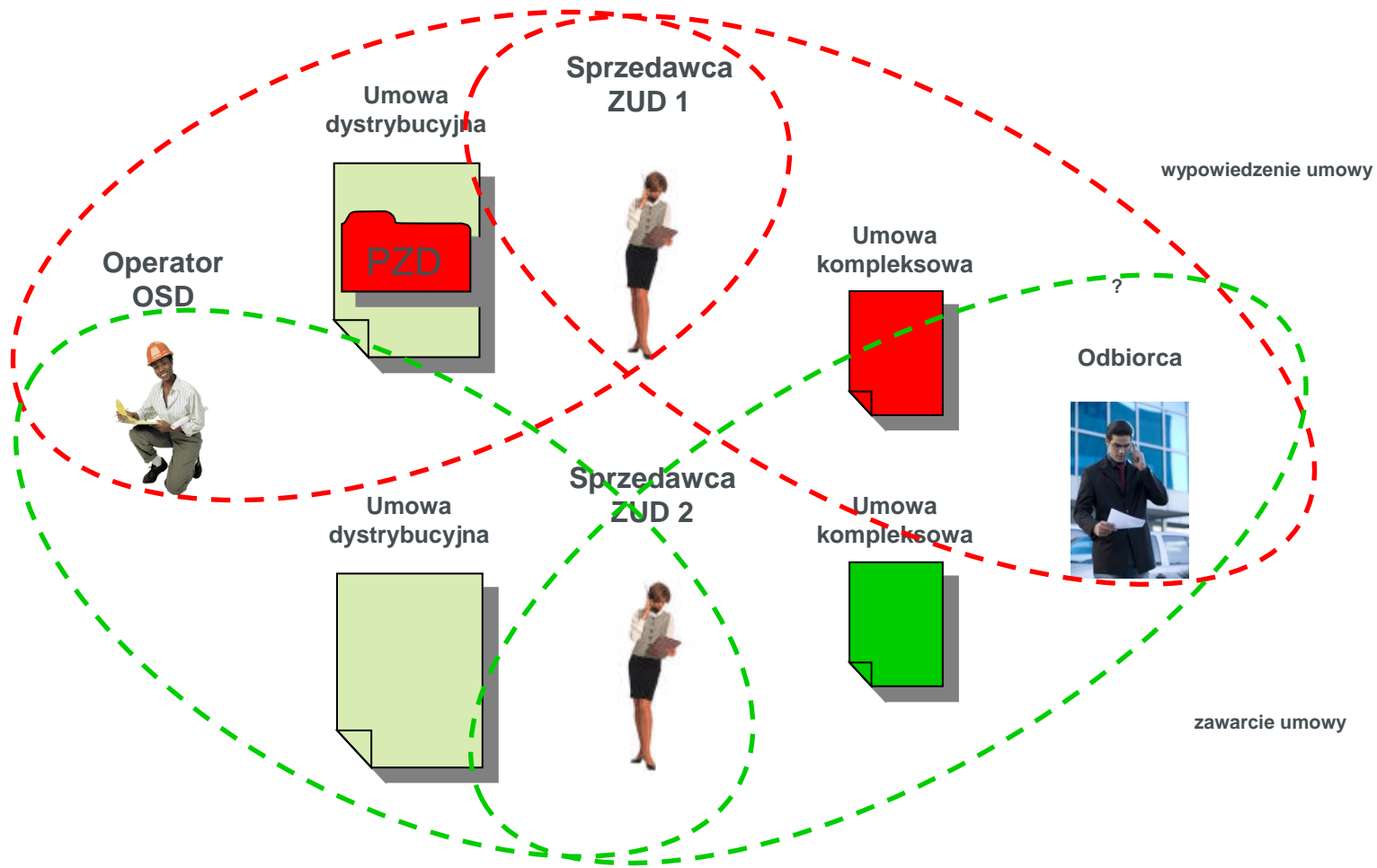

1. Instrukcja Ruchu i Eksploatacji Sieci Dystrybucyjnej (IRiESD)
2. Umowa o świadczenie usług dystrybucji paliwa gazowego (UD)
3. Pojedyncze Zlecenie Dystrybucji (PZD)
4. PZD – Zmiana sprzedawcy
5. Rozliczenia
6. Wymiana informacji

# Rozliczenia z tytułu świadczonej usługi dystrybucyjnej

- Rozliczanie usług dystrybucji odbywa się oddzielnie dla poszczególnych obszarów dystrybucyjnych. **Rozliczenia usług dystrybucji realizują Oddziały OSD w których ZUD złożył PZD w celu realizacji tych usług.**
- Okresem rozliczeniowym jest miesiąc gazowy.
- Rozliczanie usługi dokonywane jest w okresie rozliczeniowym na podstawie przyjętych zasad rozliczeń określonych w taryfie, umowie dystrybucyjnej oraz IRiESD.
- Wysokość opłaty za usługi dystrybucji świadczone przez OSD na rzecz ZUD ustalana jest w oparciu o dane zawarte w Handlowym Raporcie Dystrybucji oraz zasady rozliczeń i stawki opłat określonych w Taryfie OSD.
- Wyróżnia się następujące rodzaje faktur i dokumentów księgowych:
  - faktura wstępna wystawiana jest na podstawie rozliczenia wstępnego do piątego (5) dnia miesiąca gazowego,
  - faktura podstawowa wystawiana jest na podstawie protokołów rozliczeniowych do siódmego (7) dnia miesiąca po zakończeniu miesiąca gazowego,
  - faktury korygująca wystawiana jest na podstawie protokołów rozliczeniowych do dwudziestego pierwszego (21) dnia miesiąca po zakończeniu miesiąca gazowego.

# Rozliczenia z tytułu świadczonej usługi dystrybucyjnej

## Handlowy Raport Dystrybucji



**Okres rozliczeniowy**  
ZUD: \_\_\_\_\_  
okres rozliczeniowy od: \_\_\_\_\_  
do: \_\_\_\_\_

Lp.	Grupa taryfowa	Ilość paliwa gazowego [m <sup>3</sup> ]	Ilość paliwa gazowego [kWh]	Moc umowna * ilość godzin w okresie rozliczeniowym [(kWh/h) * h]	Ilość punktów wyjścia	Obszar dystrybucyjny
1						
2						
3						
4						
...						



**Okres rozliczeniowy - przekroczenia mocy na punktach wyjścia**  
ZUD: \_\_\_\_\_  
okres rozliczeniowy od: \_\_\_\_\_  
do: \_\_\_\_\_

Id punktu wyjścia	Nazwa punktu wyjścia	Grupa taryfowa	Moc umowna * [m <sup>3</sup> /h]	Moc umowna [kWh/h]	Moc zarejestrowana * [m <sup>3</sup> /h]	Moc zarejestrowana [kWh/h]	Wartość przekroczenia [kWh/h]	Miesiąc	Rodzaj umowy

# Rozliczenia z tytułu świadczonej usługi dystrybucyjnej

## Handlowy Raport Dystrybucji



**otokół rozliczeniowy - ograniczenia mocy / przerwy w dostawie**

ZUD: \_\_\_\_\_  
okres rozliczeniowy od: \_\_\_\_\_ do: \_\_\_\_\_

1. Id punktu wyjścia	Adres punktu wyjścia	Imię i nazwisko Klienta / nazwa podmiotu	Grupa taryfowa	Okres ograniczenia mocy / przerw w dostawie / dostawy gazu o nieodpowiednich parametrach ciśnienia		Ilość godzin ograniczenia mocy [h]	Wielkość ograniczenia mocy umownej w przypadku punktów wyjścia WF
				od RRRR-MM-DD-HH	do RRRR-MM-DD-HH		



**otokół rozliczeniowy - niedotrzymanie parametrów jakościowych paliwa gazowego**

ZUD: \_\_\_\_\_  
okres rozliczeniowy od: \_\_\_\_\_ do: \_\_\_\_\_

1. (*) Wartość charakteryzująca jakość paliwa gazowego (wpisać numer z poniższej tabeli)	Id punktu wyjścia	Adres punktu wyjścia	Imię i Nazwisko Klienta / nazwa podmiotu	Grupa taryfowa	Ilość Paliwa gazowego o parametrach jakościowych niezgodnych z IRIESD [kWh]	Okres		Wartość parametru jakościowego zgodnie z IRIESD	Rzeczywista wartość parametru jakościowego
						od RRRR-MM-DD-HH	do RRRR-MM-DD-HH		



1. Instrukcja Ruchu i Eksploatacji Sieci Dystrybucyjnej (IRiESD)
2. Umowa o świadczenie usług dystrybucji paliwa gazowego (UD)
3. Pojedyncze Zlecenie Dystrybucji (PZD)
4. PZD – Zmiana sprzedawcy
5. Rozliczenia
6. Wymiana informacji

# Wymiana informacji

W umowie dystrybucyjnej określone są osoby upoważnione przez strony do składania oświadczeń związanych z realizacją umowy dystrybucyjnej (Załączniki nr 4 i nr 5).

Elektroniczna wymiana informacji związanych z realizacją świadczenia usługi dystrybucji pomiędzy OSD i ZUD docelowo będzie oparta na standardzie elektronicznej wymiany dokumentów EDI.

Termin wprowadzenia elektronicznej wymiany informacji związany będzie z implementacją przez OSD wymaganych systemów informatycznych i zostanie ogłoszony na stronie internetowej OSD przynajmniej z 6-miesięcznym wyprzedzeniem.

Do czasu wdrożenia elektronicznego systemu wymiany informacji, opartego na standardzie elektronicznej wymiany dokumentów EDI, podstawową formą wymiany informacji są dokumenty w formie pisemnej oraz w formie elektronicznej w postaci plików PDF, XLS.

# Wymiana informacji

Za moment przyjęcia zgłoszenia PZD lub PZD – Zmiana sprzedawcy przez OSD, uznaje się dzień dostarczenia danego formularza PZD w formie papierowej na adres odpowiedniego Oddziału OSD.

W terminie określonym w IRiESD, dany Oddział OSD przekazuje ZUD drogą mailową informację o przyjęciu lub odrzuceniu PZD lub PZD – Zmiana sprzedawcy. Informacja przekazywana jest na adresy mailowe wskazane w Załączniku nr 4 do Umowy.



**POLSKA**  
**SPÓŁKA GAZOWNICTWA**

**Dziękuję za uwagę**

**Krzysztof Kołton**  
**Biuro Usług Dystrybucyjnych**  
**krzysztof.kolton@psgaz.pl**